

2022 年 10 月高等教育自学考试

汽车机械基础试题

课程代码:06921

1. 请考生按规定用笔将所有试题的答案涂、写在答题纸上。

2. 答题前,考生务必将自己的考试课程名称、姓名、准考证号用黑色字迹的签字笔或钢笔填写在答题纸规定的位置上。

选择题部分

注意事项:

每小题选出答案后,用 2B 铅笔把答题纸上对应题目的答案标号涂黑。如需改动,用橡皮擦干净后,再选涂其他答案标号。不能答在试题卷上。

一、单项选择题:本大题共 15 小题,每小题 2 分,共 30 分。在每小题列出的备选项中只有一项是最符合题目要求的,请将其选出。

1. 三投影面体系由三个相互垂直的投影面组成,其中规定 V 面为

- A. 水平投影面 B. 正立投影面 C. 侧立投影面 D. 平行投影面

2. 与正面平行的直线称为

- A. 正平线 B. 水平线 C. 正垂线 D. 铅垂线

3. 表示圆柱度的形状公差符号是

- A.  B.  C.  D. 

4. 从制造的角度看,机器是由若干个_____组成的。

- A. 零件 B. 构件 C. 部件 D. 机构

5. 平面汇交力系平衡条件是

- A. 合力为零 B. 合力矩为零
C. 合力不为零、合力矩为零 D. 合力为零、合力矩不为零

6. 下列传动属于空间齿轮传动的是

- A. 直齿圆柱齿轮传动 B. 斜齿轮传动
C. 人字形齿轮传动 D. 圆锥齿轮传动

7. 测得某铁碳合金含碳量为 0.2%, 该铁碳合金为
- A. 低碳钢 B. 中碳钢 C. 高碳钢 D. 铸铁
8. 构件抵抗变形的能力称为
- A. 强度 B. 刚度 C. 韧度 D. 稳定性
9. 淬火的温度是
- A. 150 ~ 300℃ B. 350 ~ 450℃ C. 500 ~ 650℃ D. >850℃
10. 液压系统中动力元件是
- A. 泵 B. 马达 C. 阀 D. 缸
11. 粗滤器滤芯所能滤除的杂质粒度(直径 d)为
- A. $d \geq 0.005\text{mm}$ B. $d \geq 0.01\text{mm}$ C. $d \geq 0.1\text{mm}$ D. $d \geq 1\text{mm}$
12. 下列液压阀中,属于方向阀的是
- A. 溢流阀 B. 换向阀 C. 顺序阀 D. 调速阀
13. 下列工具中,属于钣金整形工具的是
- A. 焊炬 B. 漏冲 C. 抵座 D. 窝子
14. 在进行焊接操作时,当焊件厚度小于 1.5mm 时,应选择用的焊条直径为
- A. 1.5mm B. 2mm C. 3.2mm D. 3.2 ~ 4mm
15. 减压器起减压和稳压的作用,氧气减压器外表颜色规定为
- A. 红色 B. 黄色 C. 白色 D. 蓝色

二、判断题:本大题共 10 小题,每小题 1 分,共 10 分。判断下列各题,在答题纸相应位置正确的涂“A”,错误的涂“B”。

16. 在三投影面体系中,V 面与 H 面的交线记为 OY 轴。
17. 轴测图是一种单面投影图。
18. 我国规定的齿轮的标准压力角为 14.5°。
19. 最常用的齿轮材料是锻钢,其次是铸钢和铸铁。
20. 对铁碳合金来说,若含碳量小于 2.1% 称为铸铁。
21. 外力去除后能恢复原状的变形称为弹性变形。
22. 灰铸铁中的石墨呈片状,其断口呈暗灰色。
23. 液压阀可分为方向阀、压力阀和溢流阀 3 种。
24. 安装锯条尽可能从右向左往销钉上挂。
25. 千分尺的准确度可达 1/1000mm。

非选择题部分

注意事项:

用黑色字迹的签字笔或钢笔将答案写在答题纸上,不能答在试题卷上。

三、填空题:本大题共 5 小题,每空 1 分,共 10 分。

26. 由基本形体组成的复杂形体称为组合体,组合体的组合方式有_____和_____两种形式。
27. 一般机器主要由 4 个基本部分组成,即_____、_____、传动部分及控制部分。
28. 机械构件的受力变形情况归纳为 4 种基本形式:_____、_____、扭转、弯曲。
29. 滤油器的功用是清除油液中的_____和_____。
30. 镗子有扁镗、_____和_____ 3 种。

四、名词解释题:本大题共 5 小题,每小题 3 分,共 15 分。

31. 正平面
32. 转动副
33. 退火
34. 40Cr
35. 厚度量规

五、简答题:本大题共 5 小题,每小题 5 分,共 25 分。

36. 简述组合体读图的一般步骤。
37. 列举齿轮传动的优点。
38. 简述滚动轴承的基本结构。
39. 简述外啮合齿轮泵工作原理。
40. 简述卷边的形式。

六、读图题：本大题共 3 小题，每空 2 分，共 10 分。

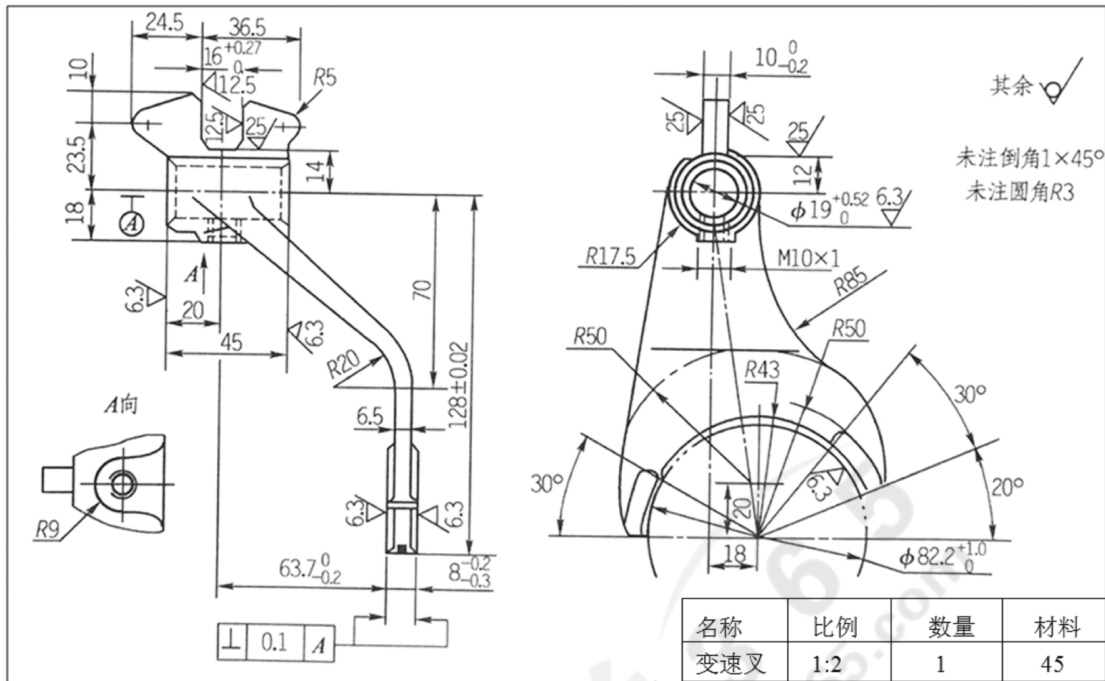

41. 零件的名称是变速叉,所用材料是_____。
42. 该零件图采用了主视图、_____和_____来表达。
43. 该零件的总长是 104.2mm,总宽是_____,总高是_____。